

# Bedienungsanleitung QUADIX Inverter Generator

Modell **4000**

## **ACHTUNG! DER GENERATOR WIRD OHNE ÖLFÜLLUNG AUSGELIEFERT! VOR INBETRIEBNAHME UNBEDINGT MOTORÖL EINFÜLLEN! LESEN SIE DAZU DIE BEDIENUNGSANLEITUNG!**

### Inhalt

Sicherheitshinweise -----	1
Bedienelemente -----	2
Kontrollen vor dem Start -----	3
Betrieb -----	4-5
Wartungsintervalle -----	5
Technische Daten -----	6
Schaltpläne -----	6

### ! WARNUNG !

Bitte lesen und verstehen Sie diese Anleitung komplett, bevor Sie den Generator benutzen!

#### 1. SICHERHEITSHINWEISE

##### 1) ABGASE SIND GIFTIG

- Benutzen Sie den Generator niemals in geschlossenen Räumen, da hierbei Vergiftungsgefahr besteht! Der Betrieb ist nur in einer gut belüfteten Umgebung erlaubt!

##### 2) BENZIN IST HOCH BRENNBAR UND GIFTIG

- Zum Nachtanken immer den Generator vorher abschalten
- Niemals Nachtanken während Sie rauchen oder sich in der Nähe einer offenen Flamme befinden
- Aufpassen, dass beim Nachtanken kein Benzin überläuft oder über Auspuff oder Motor läuft
- Wenn Sie Benzin inhalieren oder in die Augen bekommen, suchen Sie sofort einen Arzt auf!
- Wenn Sie Benzin an Ihre Haut oder Kleidung bekommen, waschen Sie sich sofort mit Seife und wechseln Sie die Kleidung!
- Wenn Sie den Generator transportieren oder betreiben, achten Sie darauf, dass der Generator aufrecht steht, ansonsten kann Benzin aus dem Tank oder Vergaser auslaufen!

##### 3) MOTOR UND AUSPUFF KÖNNEN HEISS SEIN

- Stellen Sie den Generator an einen Ort an dem Menschen, insbesondere Kinder, nicht in Gefahr geraten den Generator zu berühren!
- Stellen Sie sicher, dass sich keine brennbaren Gegenstände in der Nähe des Auspuffs befinden während das Gerät in Betrieb ist!
- Platzieren Sie den Generator mindestens 1 Meter von Gebäuden und anderen Gegenständen entfernt, oder der Motor kann überhitzen!
- Betreiben Sie den Generator niemals mit einer Abdeckhaube
- Stellen Sie den Generator beim Betrieb auf einen ebenen und festen Grund, damit die Luft gut zirkulieren kann!

##### 4) VERMEIDUNG ELEKTRISCHER SCHLÄGE

- Betreiben Sie den Generator niemals im Regen oder Schneefall!
- Berühren Sie das in Betrieb befindliche Gerät niemals mit feuchten oder nassen Händen!
- Erden Sie den Generator! (Siehe Abbildung)



##### 5) ANSCHLUSSWARNUNGEN

- Verbinden Sie den Generator niemals mit normalen Steckdosen!
- Verbinden Sie den Generator niemals mit anderen Generatoren!

## 2. BEDIENELEMENTE

### Modell 4000

(1) Tankanzeige	(2) Benzintank	(3) Benzinfilter
(4) Tankverschluss	(5) Tragegriff	(6) Batterie
(7) Choke-Hebel	(8) Benzinhahn	(9) Seilzugstarter
(10) Auspuff	(11) Zündkerze	(12) Luftfilter
(13) Vergaser	(14) Ölschauglas	(15) Ölablassschraube
(16) Motorschalter	(17) Reset Ausgang	(18) ECO-Schalter
(19) DC-Sicherung	(20) -	(21) AC-Sicherung
(22) -	(23) Erdungsanschluss	(24) -
(25) -	(26) Gleichstromausgang	(27) USB-Anschluss
(28) Kontrolllampe Ausgang	(29) Kontrolllampe Überlast	(30) Kontrolllampe Ölmenge
(31) Ausgang Wechselstrom		

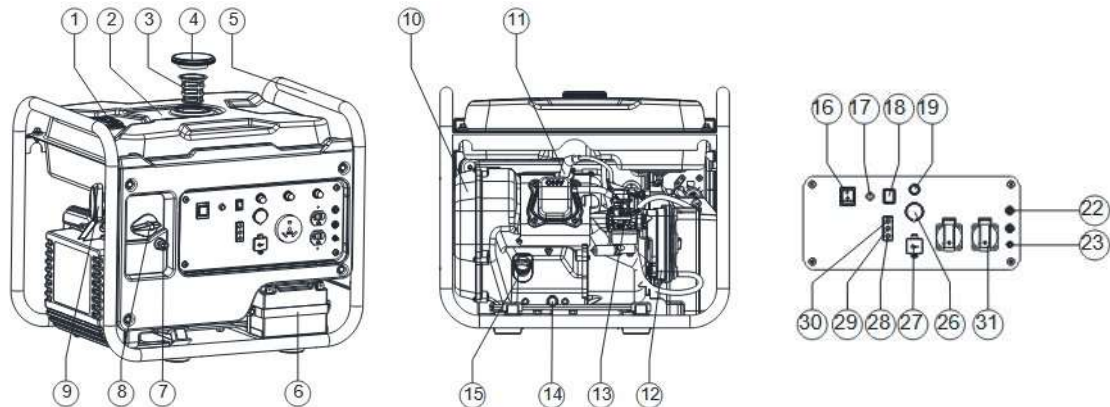

### 1) ÖLWARNSYSTEM

- Wenn der Ölstand unter Minimum sinkt, schaltet sich der Generator aus! Bis Sie Öl nachfüllen startet der Motor auch nicht mehr!

### 2) MOTOR EIN/AUS-SCHALTER

- Der Motor EIN/AUS-Schalter kontrolliert das Zündsystem

(1) „RUN“ (Betrieb)

Die Zündung ist eingeschaltet, der Motor kann gestartet werden

(2) „STOP“ (Stopp)

Die Zündung ist ausgeschaltet, der Motor stoppt oder kann nicht gestartet werden

(3) „START“

Der Anlassermotor startet den Motor

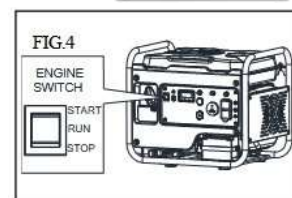
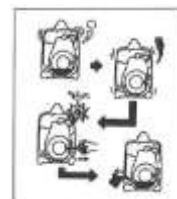

### 3) SCHALTER FÜR ECO-MODUS

Wenn der Schalter für den ECO-Modus auf „ON“ steht übernimmt das ECO-Kontrollgerät die Kontrolle über die Motordrehzahl abhängig von der Belastung. Das Ergebnis ist ein geringerer Benzinverbrauch und weniger Lärmemission.

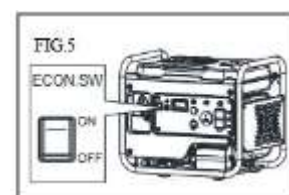

#### 4) ÜBERLASTSICHERUNG

Die Überlastsicherung löst aus, wenn die Last die Spezifikation des Generators überschreitet!  
Verringern Sie die angeschlossene Last, bis sie sich wieder innerhalb der Gerätespezifikationen befindet!

Wenn der DC Ausgang überlastet wurde, können Sie durch 2 Sekunden drücken des RESET-Buttons den Normalzustand wiederherstellen. Achten Sie darauf die Gesamtbelastung verringert zu haben, sonst löst der Schutzmechanismus wieder aus!

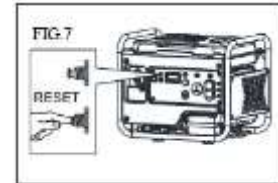

#### 7) BENZINHAHN

Der Benzinhahn regelt den Zufluss von Benzin zum Vergaser.  
Zum Betrieb stellen Sie diesen auf „ON“, nach Gebrauch stellen Sie diesen auf „OFF“

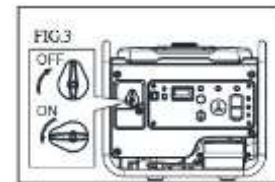

### 3. KONTROLLEN VOR DEM START

#### BEMERKUNG:

- Befüllen Sie den Benzintank mit mehr als 2 Litern Benzin vor der ersten Inbetriebnahme
- Die Kontrollen vor dem Start sollten immer vor der Benutzung des Generators durchgeführt werden!

#### 1) KONTROLLE DES BENZINTANKS

- Stellen Sie sicher, dass genug Benzin im Benzintank ist
- Ist der Benzinstand zu niedrig, füllen Sie unverbleiten Kraftstoff nach
- Stellen Sie sicher, dass der Benzinfilter im Einfüllstutzen eingesetzt ist
- Vorgeschriebener Kraftstoff: unverbleites Superbenzin, kein E10!
- Tankkapazität: ca. 18,5 Liter

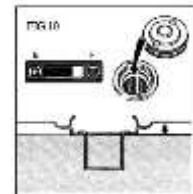

#### ! WARNUNG !

- Befüllen Sie den Tank nicht wenn der Motor heiß ist oder der Generator läuft!
- Schließen Sie den Benzinhahn bevor Sie Benzin nachfüllen
- Achten Sie darauf, dass keine Fremdkörper oder Wasser in den Benzintank gelangen
- Füllen Sie niemals mehr Benzin ein als bis zum oberen Rand des Benzinfilters, sonst kann Benzin überlaufen wenn das Benzin sich während des Betriebs des Generators erwärmt und ausdehnt!
- Wenn Benzin daneben läuft, wischen Sie dieses mit einem Lappen gründlich ab, bevor Sie den Generator starten!
- Achten Sie darauf, dass sich keine offenen Flammen in der Nähe des Generators befinden während Sie tanken!

#### 2) KONTROLLE DES MOTORÖLS

Stellen Sie sicher, dass der Ölstand sich am oberen Rand der Einfüllöffnung befindet. Bei Bedarf Öl nachfüllen!

- Entfernen Sie den Einfülldeckel und kontrollieren Sie den Ölstand
- Befindet sich der Ölstand am unteren Level, füllen Sie geeignetes Motoröl bis zum oberen Level nach!
- Zur Kontrolle des Ölstandes drehen Sie die Ölfilterschraube mit Messstab nicht ein!
- Ist das Öl verschmutzt, machen Sie einen Ölwechsel!
- Ölfüllmenge: 0,7 Liter
- Zu verwendendes Öl: 10W30 oder 10W40 API Service „SJ“



#### 3) ERDUNG

Stellen Sie sicher, dass der Generator geerdet ist!

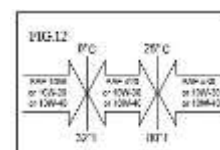

#### 4) BATTERIE

- Lösen Sie die Schrauben und entfernen Sie die Batterieabdeckung
- Schließen Sie das ROTE Kabel an den PLUS (+) Anschluss der Batterie an
- Schließen Sie das schwarze Kabel an den MINUS (-) Anschluss der Batterie an

VERTAUSCHEN SIE AUF KEINEN FALL DIE ANSCHLÜSSE!

- Befestigen Sie die Batterie in der Batteriehalterung
- Montieren Sie die Abdeckung und sichern Sie diese mit der Schraube

ACHTUNG! Nur Batterie mit 12V/6,5 AH verwenden!



#### 4. BETRIEB

Bemerkung:

- Der Generator wird ohne Motorölfüllung geliefert! Befüllen Sie den Generator mit Motoröl nach Spezifikation, sonst wird er nicht starten!
- Beim Befüllen mit Motoröl muss der Generator genau eben stehen, sonst kann er überfüllt werden und der Motor wird beschädigt!

##### 1) START DES MOTORS

Bemerkung:

- Vor dem Motorstart darf kein Verbraucher am Generator angeschlossen sein!
- Stellen Sie den ECO-Wahlschalter auf die Position „OFF“

##### START AM GENERATOR

1. Stellen Sie den Benzinhahn auf die Position „ON“
2. Stellen Sie den Choke-Hebel auf die Choke-Position (siehe Bild).  
Wenn der Motor betriebswarm ist, entfällt dieser Schritt!
3. Stellen Sie den Motorschalter auf „START“
4. Stellen Sie den Motorschalter auf „RUN“
5. Stellen Sie den Choke-Hebel auf die „RUN“ Position
6. Lassen Sie den Motor etwas warmlaufen

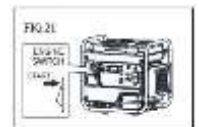
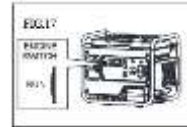
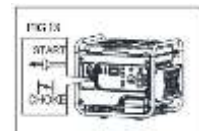
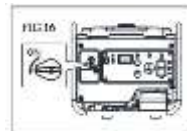

##### Notstart bei leerer Batterie

Vorgehen nach Pos. 1-3 (siehe oben)

Nun den Seilzugstarter benutzen, bis der Motor anspringt

Weiteres Vorgehen nach Pos. 5-6 (siehe oben)



##### 2) ANSCHLUSS VON VERBRAUCHERN

- (a) Prüfen Sie ob die Kontrolllampe AC leuchtet
- (b) Stellen Sie den ECO-Schalter auf die „ON“ Position
- (c) Schalten Sie die anzuschließenden Verbraucher aus
- (d) Stecken Sie die Verbraucher in die Steckdose(n)

##### ACHTUNG !

- Stellen Sie sicher, dass die Geräte ausgeschaltet sind, bevor Sie sie anschließen!
- Stellen Sie sicher das die Verbraucher sich innerhalb der Spezifikation befinden!
- Stellen Sie sicher, dass die Geräte die richtige Stromspannung haben!
- Der ECO-Schalter muss in der „OFF“-Position sein, wenn die Geräte einen hohen Anlaufstrom benötigen, wie z.B. Kompressoren, Kreissägen etc.!

##### 2. ÜBERLASTANZEIGE

Die Überlastanzeige (29) leuchtet, wenn angeschlossene Geräte die Maximalleistung des Generators übersteigen, die Inverter Elektronik überhitzt oder die Ausgangsspannung steigt. Die Überlastsicherung löst dann aus um angeschlossene Geräte und den Generator vor einer Beschädigung zu schützen. Die AC Kontrolllampe wird flackern und die rote Überlastlampe wird leuchten, dann stellt der Generator den Betrieb ein. Wenn das passiert, führen Sie die folgenden Schritte durch:

- (a) Stellen Sie die Verbraucher ab und stoppen Sie den Generator
- (b) Reduzieren Sie die Anzahl der angeschlossenen Geräte, bis sich der Verbrauch wieder im Rahmen der Spezifikation befindet
- (c) Prüfen Sie ob der Generator rundum nicht abgedeckt ist und die Luft frei zirkulieren kann
- (d) Nach der Kontrolle drücken Sie den RESET-Knopf

##### ACHTUNG !

- Die Überlastsicherung setzt sich automatisch zurück, wenn der Generator nach dem Ausschalten neu gestartet wird!

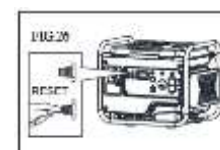
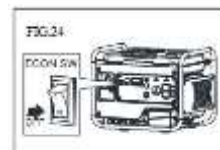

- Die Überlast-Kontrolllampe kann ein paar Sekunden leuchten, wenn die angeschlossenen Geräte einen hohen Anlaufstrom benötigen. Das ist keine Fehlfunktion!

### 3. DC-FUNKTION

Diese Funktion ist ausschließlich zum Laden von 12V Batterien!

(a) Ladeanweisung für Batterien

- Lösen Sie alle Verbindungen der Batterie zu Verbrauchern
- Lösen Sie die Füllkappen der Batteriezellen vollständig
- Füllen Sie die Zellen mit destilliertem Wasser bis zur oberen Füllstandsmarkierung wenn zu wenig in der Zelle ist
- Messen Sie die Dichte der Batteriesäure mit einem Hygrometer und kalkulieren Sie die Ladezeit mit der angefügten Tabelle
- Die Dichte der vollgeladenen Batterie sollte zwischen 1.26 und 1.28 sein. Kontrollieren Sie den Wert stündlich!!!!

(b) Verbinden Sie die Batterie mit dem mitgelieferten Kabel mit dem Generator, Achten Sie auf richtige Polung!

(c) Wenn die DC-Sicherung auf „OFF“ steht, stellen Sie sie auf „ON“

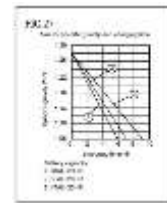

ACHTUNG !

Stellen Sie sicher, dass der ECO-Wahlschalter sich in der Position „OFF“ befindet!



### 3) GENERATOR AUSSCHALTEN

1. Schalten Sie alle angeschlossenen Geräte ab und ziehen Sie alle Stecker aus dem Generator
2. Stellen Sie den Motor EIN/AUS-Schalter auf „STOP“

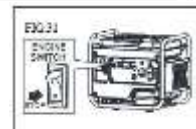

3. Stellen Sie den Benzinhahn auf „OFF“

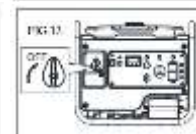

### 5. WARTUNGSINTERVALLE

Bauteil	Bemerkungen	Vor Gebrauch	Erstservice 1 Monat oder 20 Betriebsstunden	Nach 3 Monaten oder 50 Betriebsstunden	Nach 6 Monaten oder 100 Betriebsstunden	Nach 12 Monaten oder 300 Betriebsstunden
Zündkerze	Zustand prüfen, reinigen und Abstand einstellen. Bei Bedarf ersetzen			X		
Motoröl	Ölstand prüfen	X				
Motoröl	Wechseln		X		X	
Luftfilter	Reinigen, bei Bedarf tauschen			X		
Benzinfilter	Reinigen, bei Bedarf tauschen				X	
Choke	Funktion prüfen	X				
Ventilspiel	Prüfen und einstellen bei kaltem Motor					X
Benzinleitungen	Auf Risse und Beschädigungen prüfen, bei Bedarf tauschen	X				
Abgassystem	Auf Dichtheit prüfen, bei Bedarf Schrauben nachziehen oder Dichtung tauschen	X				
Abgassystem	Reinigen Auspuffeinsatz und Funkenfänger					X
Kühlsystem	Lüfter prüfen					X
Startsystem	Seilzugstarter prüfen	X				
Standgas	Prüfen und bei Bedarf einstellen					X
Schrauben u. Befestigungen	Alle Schrauben und Befestigungen auf korrekten Sitz und Anzugsmoment prüfen				X	
Kurbelgehäuseentlüftung	Entlüftungsschlauch auf Risse und Brüche prüfen, bei Bedarf ersetzen					X
Generator	Prüfen ob Kontrolllampe AC-Spannung im Betrieb leuchtet	X				

## 6. TECHNISCHE DATEN UND SCHALTPLÄNE

Model	4000
<b>GENERATOR</b>	
Typ	Inverter Generator
AC-Spannung	230 V / 50 Hz
Maximalleistung	3,85 KW
Dauerleistung	3,5 KW
DC-Ausgang	12 V / 8 A
<b>MOTOR</b>	
Modell	XY170F1
Typ	Luftgekühler 1 Zyl. 4-Takt
Bohrung x Hub (mm)	70 x 58
Hubraum	233 cm <sup>3</sup>
Ausgangsleistung	4,5 KW / 3800 U/min
Tankinhalt	ca. 17 Liter
Motoröl	SAE 10W30
Ölfüllmenge	0,7 Liter
Startsystem	Elektrostarter/Seilzug
Zündsystem	C.D.I.
Zündkerzentyp	F7RTC

Technische Daten können abweichen!

## SCHALTPLÄNE

4000iOE (230V)

